

## Fiche technique

### Patins de mise à niveau 407-KSKC

N° de réf.  
**1.47407**

Tiges filetées sont à commander séparément.

Charge max.  
**22500 daN**

Informations sur l'article	
Type	407-KSKC
Nom	Patins de mise à niveau
N° de réf.	1.47407
Couleur	RAL 7016 gris anthracite
Autres couleurs sur demande.	
Traitement de la surface	peint

Données techniques		Dimensions	
Charge max. [daN]	22500	Hauteur H [mm]	81
Charge max. + précontrainte [daN]	45000	Hauteur H <sub>0B</sub> en position neutre, sans plaques [mm]	81
Inclinaison [°]	3	Longueur L [mm]	250
Marge de nivelage [mm]	11	Longueur L <sub>1</sub> [mm]	83
Marge de nivelage [mm]	-10	Longueur L <sub>2</sub> [mm]	73
Course en hauteur par tour [mm]	0.23	Longueur L <sub>max</sub> [mm]	414
Marge de la température de [°C]	-20	x [mm]	125
Marge de la température à [°C]	100	y [mm]	32

Equipement en plaques	
Superficie plaque inférieure A <sub>1</sub> [cm <sup>2</sup> ]	500

Tiges filetées appropriés			
	Tiges d'ancrage RGM	M24	<a href="#">suivant</a>
	Tiges filetées S	M24	<a href="#">suivant</a>

**Remarques utiles**  
Pour les perceuses, fraiseuses, machines à bâti long avec des surfaces d'appui non usinées et machines qui doivent être alignées avec une grande précision dans tous les axes de l'espace.

Accessoires		
	Rondelles sphériques jeu	<a href="#">suivant</a>
	Disques compensateur de hauteur	<a href="#">suivant</a>

**Remarque étendue de livraison**  
Tiges filetées sont à commander séparément.

#### Illustration du type



#### Description du système

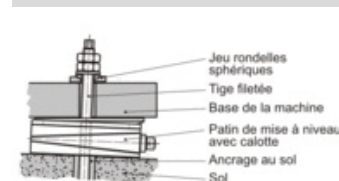

#### Croquis coté

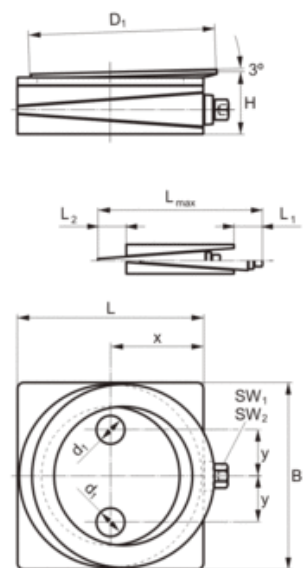

#### Croquis de montage

